

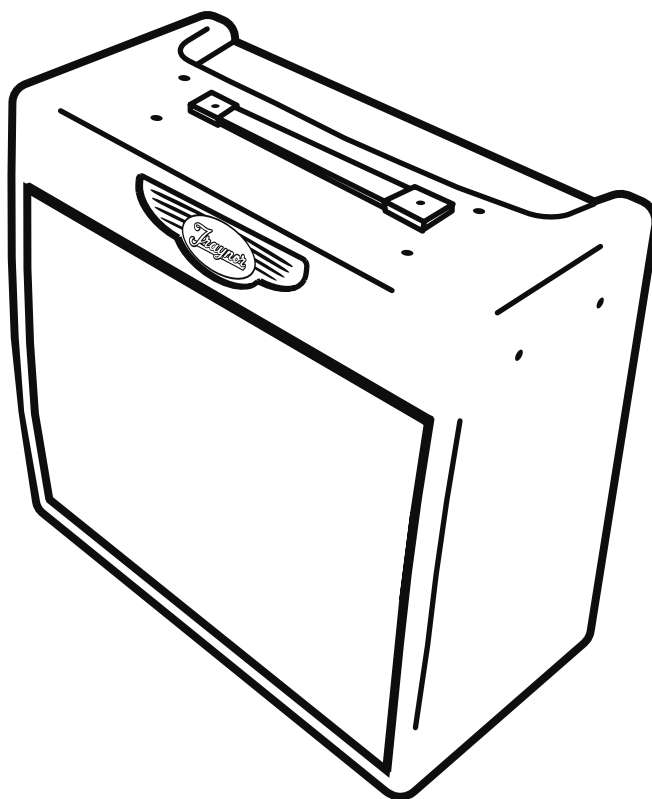

OWNER'S MANUAL ***GUIDE DE L'UTILISATEUR***



TYPE: YS1006

Traynor Custom Valve 20 ***A L L - T U B E G U I T A R A M P L I F I E R***

IMPORTANT SAFETY INSTRUCTIONS



INSTRUCTIONS PERTAINING TO A RISK OF FIRE, ELECTRIC SHOCK, OR INJURY TO PERSONS.

INSTRUCTIONS RELATIVES AU RISQUE DE FEU, CHOC ÉLECTRIQUE, OU BLESSURES AUX PERSONNES.

CAUTION:

TO REDUCE THE RISK OF ELECTRIC SHOCK, DO NOT REMOVE COVER (OR BACK). NO USER SERVICEABLE PARTS INSIDE.

REFER SERVICING TO QUALIFIED SERVICE PERSONNEL.

AVIS:

AFIN DE REDUIRE LES RISQUE DE CHOC ELECTRIQUE, N'ENLEVEZ PAS LE COUVERT (OU LE PANNEAU ARRIERE). NE CONTIENT AUCUNE PIECE REPARABLE PAR L'UTILISATEUR.

CONSULTEZ UN TECHNICIEN QUALIFIE POUR L'ENTRETIEN.

Read Instructions:

The *Owner's Manual* should be read and understood before operation of your unit. Please, save these instructions for future reference.

Packaging:

Keep the box and packaging materials, in case the unit needs to be returned for service.

Warning:

When using electric products, basic precautions should always be followed, including the following:

Power Sources:

Your unit should be connected to a power source only of the voltage specified in the owners manual or as marked on the unit. This unit has a polarized plug. Do not use with an extension cord or receptacle unless the plug can be fully inserted. Precautions should be taken so that the grounding scheme on the unit is not defeated.

Hazards:

Do not place this product on an unstable cart, stand, tripod, bracket or table. The product may fall, causing serious personal injury and serious damage to the product. Use only with cart, stand, tripod, bracket, or table recommended by the manufacturer or sold with the product. Follow the manufacturer's instructions when installing the product and use mounting accessories recommended by the manufacturer.

The apparatus should not be exposed to dripping or splashing water; no objects filled with liquids should be placed on the apparatus.

Terminals marked with the "lightning bolt" are hazardous live; the external wiring connected to these terminals require installation by an instructed person or the use of ready made leads or cords.

No naked flame sources, such as lighted candles, should be placed on the apparatus.

Power Cord:

The AC supply cord should be routed so that it is unlikely that it will be damaged. If the AC supply cord is damaged **DO NOT OPERATE THE UNIT.**

Service:

The unit should be serviced only by qualified service personnel.

Veillez lire le manuel:

Il contient des informations qui devraient être comprises avant l'opération de votre appareil. Conservez S.V.P. ces instructions pour consultations ultérieures

Emballage:

Conservez la boîte au cas où l'appareil devait être retourner pour réparation.

Attention:

Lors de l'utilisation de produits électrique, assurez-vous d'adhérer à des précautions de bases incluant celle qui suivent:

Alimentation:

L'appareil ne doit être branché qu'à une source d'alimentation correspondant au voltage spécifié dans le manuel ou tel qu'indiqué sur l'appareil. Cet appareil est équipé d'une prise d'alimentation polarisée. Ne pas utiliser cet appareil avec un cordon de raccordement à moins qu'il soit possible d'insérer complètement les trois lames. Des précautions doivent être prises afin d'éviter que le système de mise à la terre de l'appareil ne soit désengagé.

Risque:

Ne pas placer cet appareil sur un chariot, un support, un trépied ou une table instables. L'appareil pourrait tomber et blesser quelqu'un ou subir des dommages importants. Utiliser seulement un chariot, un support, un trépied ou une table recommandés par le fabricant ou vendus avec le produit. Suivre les instructions du fabricant pour installer l'appareil et utiliser les accessoires recommandés par le fabricant.

Il convient de ne pas placer sur l'appareil de sources de flammes nues, telles que des bougies allumées.

L'appareil ne doit pas être exposé à des égouttements d'eau ou des éclaboussures et qu'aucun objet rempli de liquide tel que des vases ne doit être placé sur l'appareil.

Les dispositifs marqués d'une symbole "d'éclair" sont des parties dangereuses au toucher et que les câblages extérieurs connectés à ces dispositifs de connection extérieure doivent être effectués par un opérateur formé ou en utilisant des cordons déjà préparés.

Cordon d'alimentation:

Évitez d'endommager le cordon d'alimentation. **N'UTILISEZ PAS L'APPAREIL** si le cordon d'alimentation est endommagé.

Service:

Consultez un technicien qualifié pour l'entretien de votre appareil.

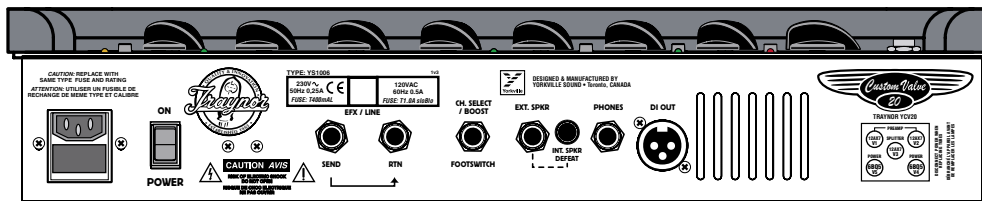
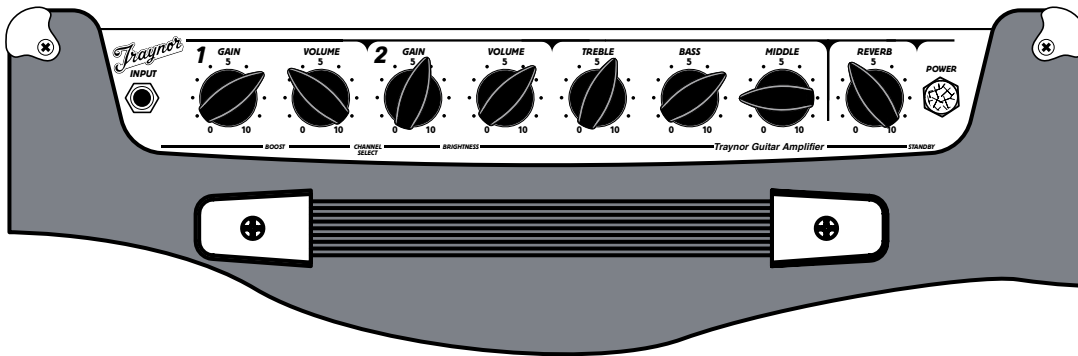

The Traynor YCV20 Introduction

The *Traynor YCV20* is a professional all-tube guitar combo. It draws on the rich tradition of *Traynor* guitar amplifiers and combines the best of vintage design combined with modern principles, manufacturing techniques, and technology.

Features

- **100% Designed & Manufactured in North America!**
- All-tube design with two **6BQ5** and three **12AX7A Premium** tubes.
- A Single 12-inch **Celestion®** speaker for great classic sound and performance.
- Using all plywood for the construction of the cabinet guarantees the durability and rigidity that made *Traynor* famous.
- Classic *Long-Style Accutronics® Reverb*, with *dual springs*, for authentic vintage sound.
- A special DC powered filament supply on preamp tubes ensures reduced hum.
- Cathode bias for the classic tone.
- Fully regulated power supply ensures ultra low noise.
- The **best** warranty in the business: a 2-year unlimited, transferable “even if you break it” warranty (*valid in the USA and Canada only*).
- **Traynor TFS-2B** latching dual-footswitch, with 10-foot cable included.
- External Speaker jack and selectable defeat for disabling the internal speaker.
- Headphone jack for silent practicing.
- D.I. Output for connections straight to the 'board.



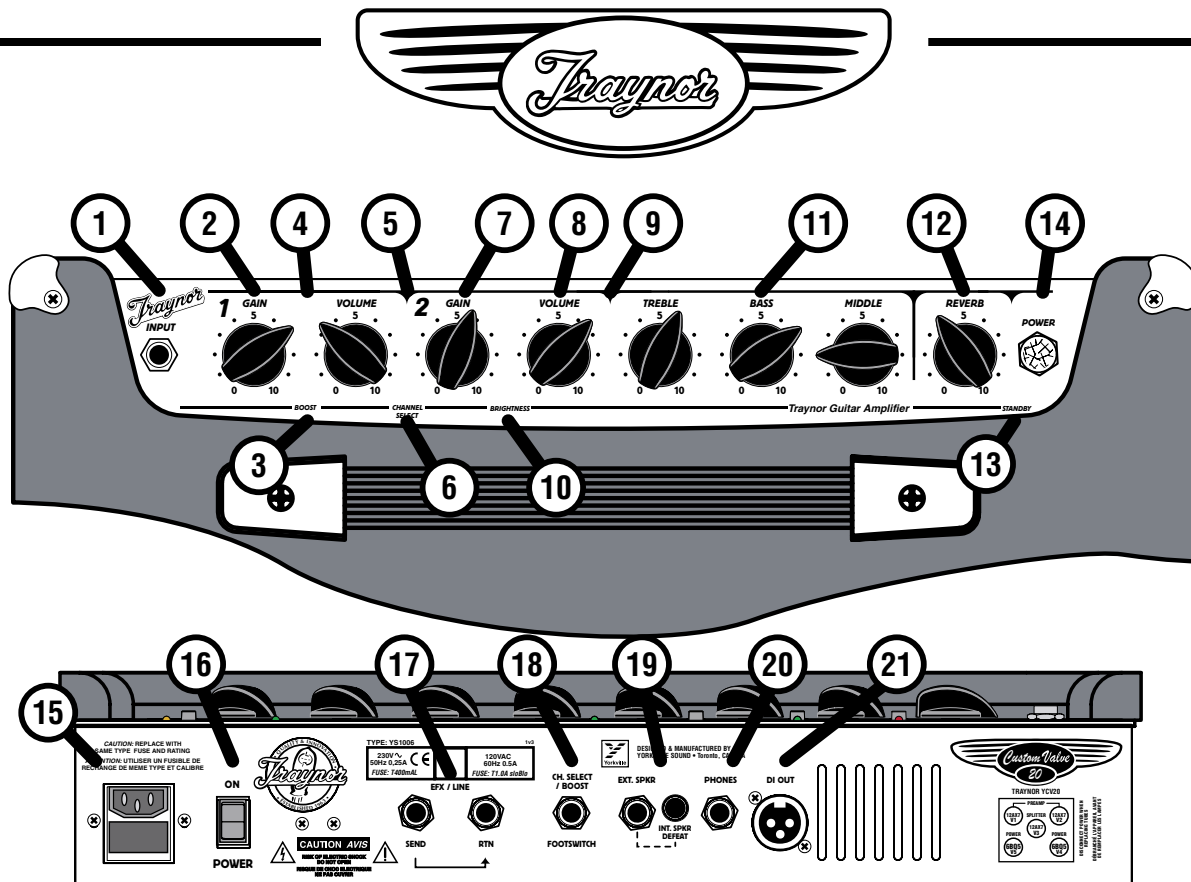

Chassis Layout

Top

1. Input jack – 1/4 inch phone jack.
2. Channel 1 Gain & Volume Controls.
3. Channel 1 Boost Switch – Activates the boost circuitry.
4. Boost LED – Illuminated Red when the boost is active.
5. Channel 1 Indicator LED – Illuminates Yellow when active.
6. Channel Select Switch – Channel 1 is optimized for lead, Channel 2 for clean
7. Channel 2 Gain Control.
8. Channel 2 Volume Control.
9. Channel 2 Indicator LED – Illuminates Green when active.
10. Channel 2 Brightness Switch – Add *sparkle* to your clean sound.
11. Main Tone Controls – Treble, Bass, & Middle.
12. Reverb Control – Adjusts the **Accutronics®** reverb level for both channels.
13. Standby Switch – Activates standby mode to keep the tubes warm while the amp is not in use.
14. Power Indicator Jewel – Illuminates Red when in **Active** mode, and Yellow when in **Standby** mode.

Rear

15. Fuse & Power Cord
16. Power Switch.
17. Send / Return (Efx/Line) jacks – 1/4 inch phone Input & Output jacks.
18. Channel Select Footswitch jack – uses a 1/4 inch TRS standard *latching dual*-footswitch.
19. External Speaker jack and selectable defeat.
20. Headphone jack.
21. D.I. Output for connections straight to the 'board.



Channel 1 ① ② ⑤

Channel 1 is the lead/overdrive channel and is selected either by the Channel Select switch on the control panel or by the Channel Select button on the footswitch* pedal. A Yellow LED located next to the Channel 1 Volume control illuminates when Channel 1 is active.

**Note: Plugging in the footswitch deactivates the panel-mounted Channel and Boost controls.*

Boost Switch ③ ④

A boost circuit is provided to help achieve *a-bit-more* overdrive, especially for leads. The boost can be selected by the front panel switch or through the footswitch. A Red LED illuminates to indicate when the boost is active.

Channel 2 ⑥ ⑨

Channel 2 has been optimized as 'the clean' channel. When channel 2 is active, the green LED located next to the Channel 2 Volume control is illuminated.

Gain & Volume Controls ⑦ ⑧

Channel 2 uses a Gain control in conjunction with a Volume control to control the amount of tube-based overdrive and volume. The Gain control is used to adjust the amount of overdrive, while the Volume control allows you to set the actual loudness of the amplifier.

Brightness Switch ⑩

Channel 2 includes a Brightness switch that activates a circuit to provide additional treble boost to help make your tone *sparkle*.

Master Controls

Tone Controls ⑪

The Treble, Bass, and Middle tone controls are to help you shape your sound. They are *post-gain* and *pre-volume*.

Reverb Control ⑫

The Master Control section also includes a rotary Reverb control that adjusts the overall reverb level for both channels. The YCV20 is equipped with a long-style Accutronics® dual-spring reverb for authentic vintage reverb.

Standby Switch & Indicator ⑭ ⑬

This switch controls the high voltage power being supplied to the tubes. This mode effectively keeps the tubes *warmed up* when the amp is not in use. The large, jewel indicator on the front panel glows Red when the amp is fully powered-up and changes to Yellow when the high voltage circuit has been turned off. Putting the amp into Standby mode (i.e. during set breaks) shuts off the amplifier output stage and effectively increases tube life by reducing wear on the tubes.

EFX / LINE Send & Return Jacks ⑰

The Send and Return jacks of the YCV20 allow convenient use of an external effect units. Simply connect

a 1/4 inch phone cable to the Send jack of the YCV20 and then connect this cable to the Input of your effects unit. To send the processed signal back to the YCV20, connect the output of the effects unit to the Return jack of the YCV20.

The Send Jack can also be used as a direct line out (preamp-out). The -10dBu output is ideal for most guitar effects pedals and professional signal processors. You can also use this output to *slave* the YCV20 with another guitar amplifier by plugging into the Return jack of the *slave* amplifier.

The 1/4 inch TRS Return jack is usually used as the Return for your effects loop. It allows an input signal to pass directly to the power amplifier. The Master Control section regulates the signal, so you can add Reverb.

Footswitch Jack ⑱

Connecting a footswitch to the 1/4 inch TRS Footswitch jack deactivates the control panel mounted Channel Select and Boost switches. These functions are then activated exclusively by the pedal. The included footswitch features dual-latching switches, each with a separate LED indicator.

The switching is accomplished with internal relays so there is no audible noise flowing through the footswitch cable. Footswitch-induced noise is never an issue. The YCV20 is compatible with most aftermarket latching dual-footswitch pedals.

External Speaker Jack and Defeat Switch ⑲

The External Speaker 1/4-inch jack allows connection of an external 8-ohm speaker cabinet (e.g. A YCX12). Maximum power can be maintained if you disconnect the YCV20's internal speaker (the amp prefers an 8-ohm overall load). To do this, connect an external speaker and depress the Int.Spkr Defeat switch (this will disengage the internal speaker). Please note that the amplifier power output will be reduced by approximately 40% if the internal speaker is used in tandem with an 8-ohm extension cabinet.

Headphone Jack & Speaker Defeat ⑳

The headphone jack can be used with any stereo headphones. The headphone signal is *post-preamp* and *pre-master*. This means the signal is affected by all controls, including reverb, but not the Master Volume. For practicing silently, don't forget to disengage the speaker outputs by depressing the Speaker Defeat button.

D.I. Out ㉑

The D.I. signal is derived from the same source as the Headphones, the *pre-amp*. The balanced XLR output can be used to send the signal directly to a mixing console, poweramp or another line-level audio signal processor. Don't forget to disengage the speaker outputs (by depressing the Speaker Defeat button) if you like to record silently.



Specifications

Type YCV20 Class 'A' Tube Guitar Amplifier
Cabinet Impedance (Ohms) 8
Power @ min. impedance (Watts) 15
Speaker Configuration - LF (Size / Power) YCV20: Single 12 inch Celestion
YCV20WR: Single 12 inch Celestion Greenback
Input Channels 2
Channel 1 - inputs 1/4 inch phono
Channel 1 - controls Gain, Volume
Channel 1 - switches Boost
Channel 2 - inputs Shares Channel 1
Channel 2 - controls Gain, Volume
Channel 2 - switches Channel Select, Brightness
Master Volume Control Yes
Main Tone Controls Bass, Mid, Treble
Line Out (type / configuration) 1/4 inch TRS / Rear
Effects Volume Yes
Effects Loop / Location Yes / Rear
Effects Footswitch / Function Yes / Channel Select / Boost
Internal Reverb / Effects Spring Reverb
LED Indicators Channel / Boost / Power / Standby
Dimensions (DWH, inches) 9.5 x 18 x 17
Dimensions (DWH, cm) 24 x 47 x 43
Weight (lbs / kg) 35 / 16

Warranty Two-year, unlimited (even if you break it!)
transferable warranty*
(valid in USA and Canada only)



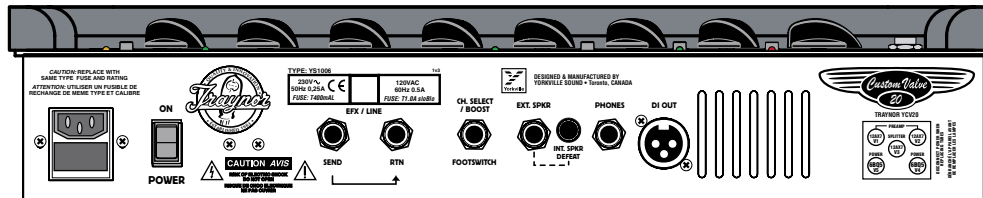
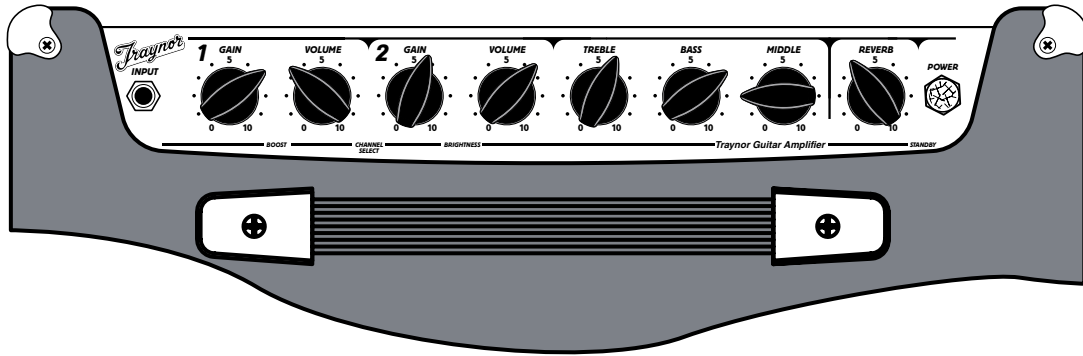

Traynor YCV20

Introduction

Le *Traynor YCV20* est un amplificateur professionnel à lampe pour guitare. Il s'inspire d'une riche tradition d'amplificateur pour guitare *Traynor* et combine les éléments les plus convoités des "designs" classiques et modernes avec les nouvelles technologies de fabrication.

Features

- De conception et fabrication **Nord Américaine** à 100%!
- Design entièrement à lampe avec deux **6BQ5** et trois **12AX7A** de grande qualité.
- Un haut-parleur 12 pouces **Celestion®** pour un son et une performance classique superbe.
- Construction en contre plaqué qui a fait la renommée des amplificateurs *Traynor* et qui garantit une enceinte rigide et durable.
- **Réverbération Accutronics®** classique avec double ressort pour un son traditionnel classique.
- Alimentation de filament courante directe sur les lampes de préamplificateur pour assurer un bourdonnement réduit.
- Tension de Polarisation Cathodique pour une tonalité classique.
- Alimentation stabilisée qui assure un niveau de bruit réduit.
- La **meilleure** garantie dans l'industrie. Deux ans, illimitée, transférable, "même si vous l'endommagez vous même" (valable au Canada et aux États Unis seulement).
- Commutateur au pied Double *Traynor TFS-2B*. Câble de 10 pieds inclus.
- Prise pour haut-parleur externe et commutateur de débranchement du haut-parleur interne
- Prise pour casque d'écoute pour pratiquer en silence.
- Sortie I.D. pour branchement direct à la table de mixage



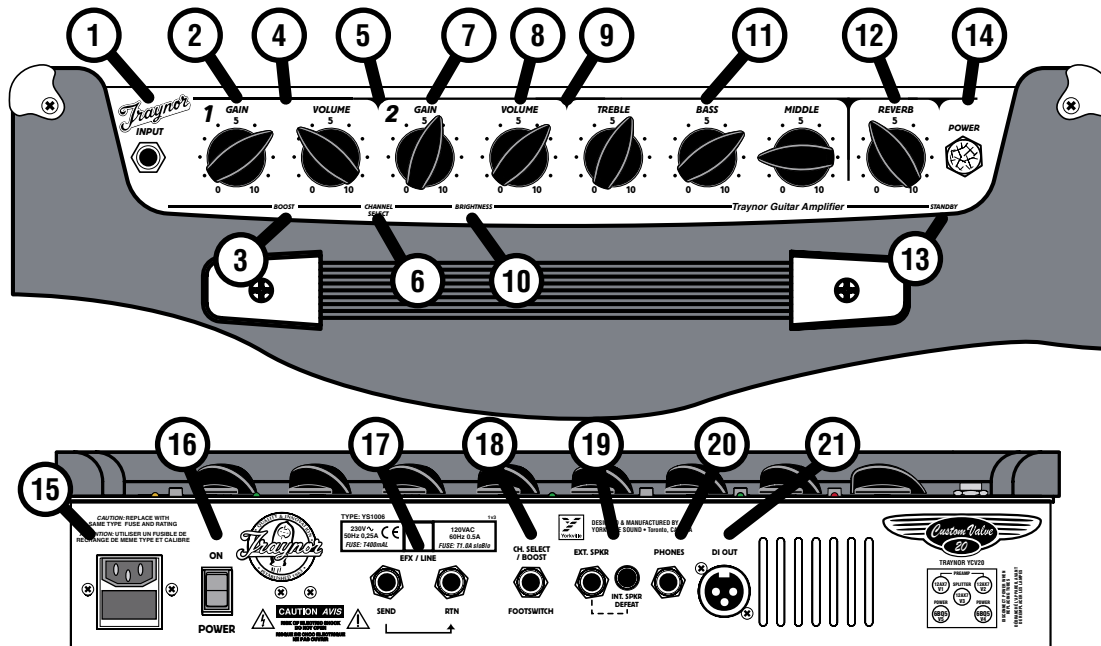

Disposition des Contrôles Sur le Châssis

Panneau du Dessus

1. Jack d'Entrée – type ¼ pouce
2. Contrôle de **Gain** et de **Volume** pour le **Canal 1**.
3. Commutateur **Boost** pour le **Canal 1** – met en marche le circuit de survoltage.
4. DEL **Boost** – Devient rouge lorsque le circuit de survoltage est activé.
5. DEL indicatrice **Canal 1** – illuminée couleur jaune lorsque le **Canal 1** est actif.
6. Sélecteur de canal – Le **Canal 1** est optimisé pour les sons saturés, le **Canal 2** pour les sons clairs.
7. Contrôle de **gain** du **Canal 2**.
8. Contrôle de **Volume** du **Canal 2**.
9. DEL indicatrice **Canal 2** – illuminée couleur verte lorsque le canal 2 est actif.
10. Commutateur de “**Brightness**” pour le **Canal 2** – ajoute de la *brillance* à votre son clair.
11. Contrôle principales de tonalité – **Aiguës, Médiannes, et Basses**.
12. Contrôle de **Réverbération** – ajuste le niveau du reverb **Accutronics®** pour les deux canaux.
13. Commutateur de **mode d'Attente** – Active le **mode d'Attente (Standby)** permettant de garder les lampes réchauffées quand vous n'utilisez pas l'amplificateur.
15. Voyant à facette qui indique l'alimentation. S'illumine en rouge lorsque l'amplificateur est en mode d'opération, en jaune quand il est en **mode d'Attente (Standby)**.

Panneau Arrière

16. Fusible et Cordon d'Alimentation
17. Commutateur d'Alimentation
18. Prises “**Send**” et “**Rtn**” (Efx/Line) – prises d'entrée et de sortie type ¼ pouce
Prise jack pour commutateur au pied. Utilisez un commutateur standard double à verouillage (Pointe-Bague-Manchon)
19. Prise pour haut-parleur externe et commutateur de débranchement du haut-parleur interne
20. Prise pour casque d'écoute pour pratiquer en silence.
21. Sortie I.D. pour branchement direct à la table de mixage



Canal 1 ① ② ⑤

Le Canal 1 est utilisé pour les sons saturés d'accompagnement ou solo. Il est commutable par le Sélecteur sur le panneau de contrôle ou par le bouton sélecteur de canal du commutateur au pied*. Une DEL jaune près du contrôle de Volume du Canal 1 indique lorsque ce canal est sélectionné.

**Note: Les sélecteurs "boost" et "channel" du panneau de contrôle sont désactivés lorsque le commutateur au pied est branché à l'amplificateur.*

Commutateur "Boost" ③ ④

Un circuit de survoltage est inclut pour vous permettre d'obtenir un son plus saturé, favorable pour les "solos".- Il peut être activé par le commutateur du panneau de contrôle ou par le commutateur au pied. Quand le circuit de survoltage est actif, une DEL Rouge s'illumine.

Canal 2 ⑥ ⑨

Il a été conçu pour les sons clairs. Une DEL verte situé près du contrôle de Volume du Canal 2 s'illumine lorsque ce canal est sélectionné.

Contrôles de Gain et Volume ⑦ ⑧

Le canal 2 utilise un contrôle de gain en conjonction avec un contrôle de volume pour contrôler le niveau de saturation provenant des lampes et le niveau du volume. Le contrôle de gain permet de régler le niveau de saturation alors que le contrôle de volume règle l'intensité du volume de l'amplificateur.

Sélecteur "Brightness" ⑩

Sur le Canal 2, ce commutateur active un circuit qui ajoute une certaine brillance à votre son claire.

Contrôles Maîtres

Contrôles de Tonalité ⑪

Les contrôles de tonalité pour aiguës, graves et médianes vous permettent de manipuler la tonalité de l'amplificateur. Ils sont post-gain et pré-volume.

Contrôle de Réverbération ⑫

Cette section inclut aussi un contrôle rotatif qui ajuste le niveau de Réverbération générale. Le reverb Accutronics® à double ressort du YCV20 offre une sonorité classique authentique.

Commutateur et Indicateur "Standby" ⑬ ⑭

Ce commutateur contrôle la haute tension qui est acheminée aux lampes. Ce mode permet de garder les lampes réchauffées quand l'amplificateur n'est pas utilisé. Le gros indicateur à facette sur le panneau avant s'illumine en Rouge quand l'amplificateur est en mode d'utilisation et devient jaune quand le circuit de haute tension est désamorçée. Lorsqu'en mode "Standby," la section d'amplificateur de puissance est éteinte permettant ainsi de prolonger la vie des lampes.

Jacks d'Envoi et de Retour "Efx / Line" ⑰

Les jacks "Send" et "Rtn" du YCV20 permettent l'utilisation d'un effet externe. Branchez simplement un fil avec connecteur ¼" à la prise "Send" du YCV20 et branchez l'autre extrémité de ce fil à l'entrée de votre unité de traitement. Pour retourner le signal modifié au YCV20, branchez la sortie de l'unité de traitement au jack "Rtn" du YCV20.

La prise "send" peut aussi être utilisée comme sortie ligne du préamplificateur. Le niveau de sortie de -10dB est idéal pour les pédales d'effet et les unités de traitement professionnel. Vous pouvez aussi utiliser cette sortie pour acheminer le signal du YCV20 à un autre amplificateur. Pour ce faire, branchez la sortie du YCV20 à la prise "Rtn" de l'autre amplificateur.

La prise ¼ pouce "RTN" est normalement utilisée comme retour pour la boucle d'effet. Cette prise achemine les signaux directement à la section d'amplificateur de puissance. Ce signal peut être façonné avec le contrôle de réverbération de la section maîtresse.

Prise Pour Commutateur au Pied ⑱

Lorsqu'une fiche ¼" est insérée à cette prise, les commutateurs "Channel Select" et "Boost" situés sur le panneau de contrôle de l'amplificateur sont désactivés. Ces fonctions sont alors contrôlées exclusivement par le commutateur au pied. Le commutateur optionnel au pied est doté de deux sélecteurs à verrouillage, chacun avec sa propre DEL.

Des relais internes se chargent de la commutation éliminant ainsi les bruits audibles qui circulent dans le câble du commutateur. Les bruits induits par le commutateur ne sont donc jamais un problème. Le YCV20 est compatible avec la plupart des commutateurs doubles à système de verrouillage sur le marché.

Prise Pour Haut-Parleur Externe et Commutateur ⑲

La prise ¼ de pouce pour haut-parleur externe permet le branchement d'une enceinte à haut-parleur externe de 8-ohm (ex. YCX12). La puissance maximum peut être maintenue en débranchant le haut-parleur interne du YCV20 (l'amplificateur préfère une charge générale de 8 ohms). Pour accomplir ceci, connectez un haut-parleur externe et appuyez sur le commutateur Int.Sprk Defeat (cela coupera le signal au haut-parleur interne). Notez S.V.P. que la puissance de sortie de l'amplificateur sera réduite d'environ 40% si le haut-parleur interne est utilisé simultanément avec une enceinte externe de 8 ohms.

Prise Pour Casque d'Écoute et Débranchement du Haut-Parleur ⑳

La prise pour casque d'écoute peut être utilisée avec tous les casques stéréo. Le signal à cette prise est post-préamplificateur et pré-master. Cela signifie que le signal est affecté par tous les contrôles, incluant la réverbération, mais pas le Master Volume. Pour pratiquer silencieusement, n'oubliez pas de désengager la sortie du haut-parleur en appuyant sur le bouton Speaker Defeat.

Sortie Injection Directe ㉑

Le signal de la sortie pour injection directe est dérivé de la même source que le signal pour casque d'écoute, le pré-amplificateur. La sortie symétrique XLR peut être utilisée pour acheminer le signal directement à une table de mixage, un amplificateur de puissance ou autre processeur de signal audio opérant à des niveaux lignes. N'oubliez pas de désengager la sortie pour haut-parleur (en appuyant sur le bouton Speaker Defeat) si vous désirez enregistrer en silence.



Spécifications

Type	Amplificateur à lampe Class 'A' YCV20
Impédance de l'enceinte (Ohms)	8
Puissance avec impédance minimum (Watts)	15
Configuration de haut-parleur- Graves(Dimension / Puissance)	YCV20: un HP de 12 pouces Celestion YCV20WR: un HP de 12 pouces Celestion Greenback
Canaux d'entrées	2
Canal 1 - entrées	1/4 de pouce phono
Canal 1 – contrôles	Gain, Volume
Canal 1 – sélecteur	Boost
Canal 2 – entrées	Partagé avec le canal1
Canal 2 - contrôles	Gain, Volume
Canal 2 – sélecteurs	Sélection de canal, Brillance
Contrôle de volume principale	Oui
Contrôles principaux de tonalité	Graves, Médiannes, Aiguës
Sortie Ligne (type / configuration)	1/4 de pouce PBM / Arrière
Volume pour effets	Oui
Boucle d'effet / Emplacement	Oui / Arrière
Commutateur au pied pour effet / Fonction	Oui / Sélection de canal / Boost
Unité de réverbération interne / Effets	Unité de réverbération à ressort
DEL indicatrices	Canal / Boost / Mise en marche/ Standby
Dimensions (PLH, pouces)	9.5 x 18 x 17
Dimensions (PLH, cm)	24 x 47 x 43
Poids (livres / kg)	35 / 16

Garantie, Deux ans, illimitée
(même si vous avez causé le problème), **transférable.**
(Valide au Canada et aux États Unis seulement)



Block Diagram for YCV20 II

DESIGNED AND MANUFACTURED BY YORKVILLE SOUND

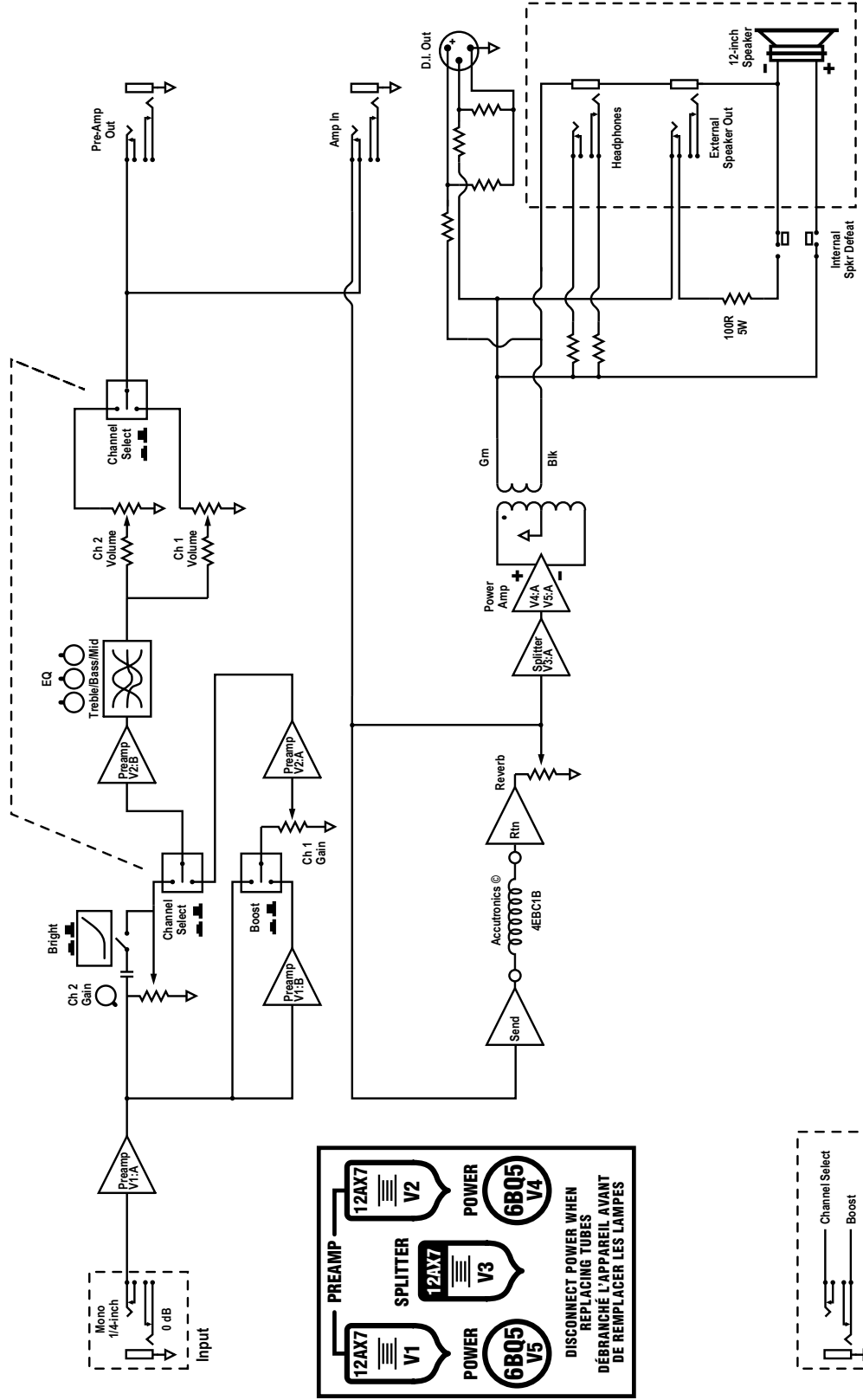

PREAMP 12AX7 V1

POWER 6BQ5 V5

SPLITTER 12AX7 V3

POWER 6BQ5 V4

DISCONNECT POWER WHEN REPLACING TUBES
DÉBRANCHE L'APPAREIL AVANT DE REMPLACER LES LAMPES

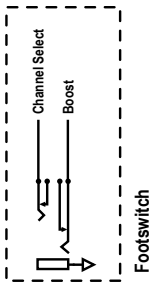





Two & Ten Year Warranty

Unlimited Warranty

Yorkville's two and ten-year unlimited warranty on this product is transferable and does not require registration with Yorkville Sound or your dealer. If this product should fail for any reason within two years of the original purchase date (ten years for the wooden enclosure), simply return it to your Yorkville dealer with original proof of purchase and it will be repaired free of charge. This includes all Yorkville products, except for the YSM Series studio monitors, Coliseum Mini Series and TX Series Loudspeakers.

Freight charges, consequential damages, weather damage, damage as a result of improper installation, damages due to exposure to extreme humidity, accident or natural disaster are excluded under the terms of this warranty. Warranty does not cover consumables such as vacuum tubes or par bulbs. See your Yorkville dealer for more details. Warranty valid only in Canada and the United States.

Garantie Illimitée

La garantie illimitée de deux et dix ans de ce produit est transférable. Il n'est pas nécessaire de faire enregistrer votre nom auprès de Yorkville Sound ou de votre détaillant. Si, pour une raison quelconque, ce produit devient défectueux durant les deux années qui suivent la date d'achat initial (dix ans pour l'ébénisterie), retournez-le simplement à votre détaillant Yorkville avec la preuve d'achat original et il sera réparé gratuitement. Ceci inclus tous les produits Yorkville à l'exception de la série de moniteurs de studio YSM, la mini série Coliseum et de la série TX.

Les frais de port et de manutention ainsi que les dommages indirects ou dommages causés par désastres naturels, extrême humidité ou mauvaise installation ne sont pas couverts par cette garantie. Cette garantie ne couvre pas les produits consommables tels que lampe d'amplificateur ou ampoules "PAR". Voir votre détaillant Yorkville pour plus de détails. Cette garantie n'est valide qu'au Canada et aux États Unis d'Amérique.

REAL Gear.
REAL People.



Canada U.S.A.

Voice: (905) 837-8481 Voice: (716) 297-2920
Fax: (905) 837-8746 Fax: (716) 297-3689

www.yorkville.com

Yorkville Sound Yorkville Sound Inc.
550 Granite Court 4625 Witmer Industrial Estate
Pickering, Ontario Niagara Falls, New York
L1W-3Y8 CANADA 14305 USA

Printed in Canada



WEB: www.yorkville.com

**WORLD HEADQUARTERS
CANADA**

Yorkville Sound
550 Granite Court
Pickering, Ontario
L1W-3Y8 CANADA

Voice: (905) 837-8481
Fax: (905) 837-8746

U.S.A.

Yorkville Sound Inc.
4625 Witmer Industrial Estate
Niagara Falls, New York
14305 USA

Voice: (716) 297-2920
Fax: (716) 297-3689



Quality and Innovation Since 1963
Printed in Canada